

Uppsala PK

LC

220529

Teknik

Start

1. Flytta mugg
 2. Två tunnor första höger i trav
 3. Sidvärts mellan bommar valfri skänkel
 4. Parallellslalom i trav
 5. Klocka i korridor
 6. Träbro
 7. Bord och kanna
 8. Lans ur
 9. Ring
 10. Lans i
 11. Fålla ett varv valfritt håll
 12. Enkelslalom bibehållen trav
- Mål

Speed

Start

1. Flytta mugg
 2. Två tunnor första höger
 3. Sidvärts undan höger skänkel
 4. Parallellslalom
 5. Klocka i korridor
 6. Träbro
 7. Bord och kanna
 8. Lans ur
 9. Ring
 10. Lans i
 11. Fålla ett varv, valfritt varv
 12. Enkelslalom
- Mål

Nr 3 sidvärts utgår i teknik och speed samt 7 bord och kanna utgår i speed

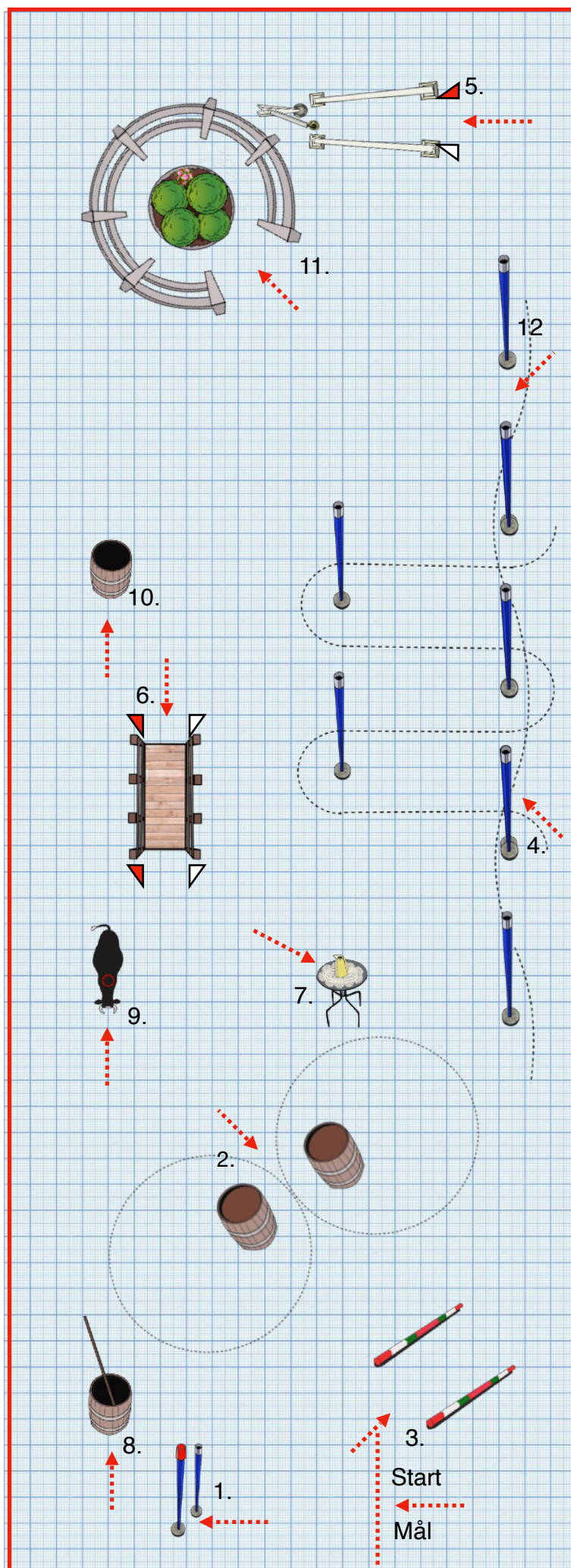

Uppsala PK

LB

220529

Teknik

Start

1. Flytta mugg
2. Repgrind
3. Sidwärts mellan bommar valfri skänkel
4. Parallellslalom med övergångar 1-3 steg
5. Klocka i korridor
6. Träbro
7. Två tunnor första vänster med övergång 1-3 steg
8. Lans ur
9. Ring
10. Lans i
11. Fålla två varv, vänster först
12. Bord och kanna
13. Enkelslalom bibehållen trav

Mål

Speed

Start

1. Flytta mugg
2. Repgrind
3. Sidwärts mellan bommar
4. Parallellslalom
5. Klocka i korridor
6. Träbro
7. Två tunnor, första vänster
8. Lans ur
9. Ring
10. Lans i
11. Fålla ett varv, valfritt varv
12. Bord och kanna
13. Enkelslalom

Mål

Nr 3 sidwärts mellan bommar och 12. Bord och kanna utgår i speed

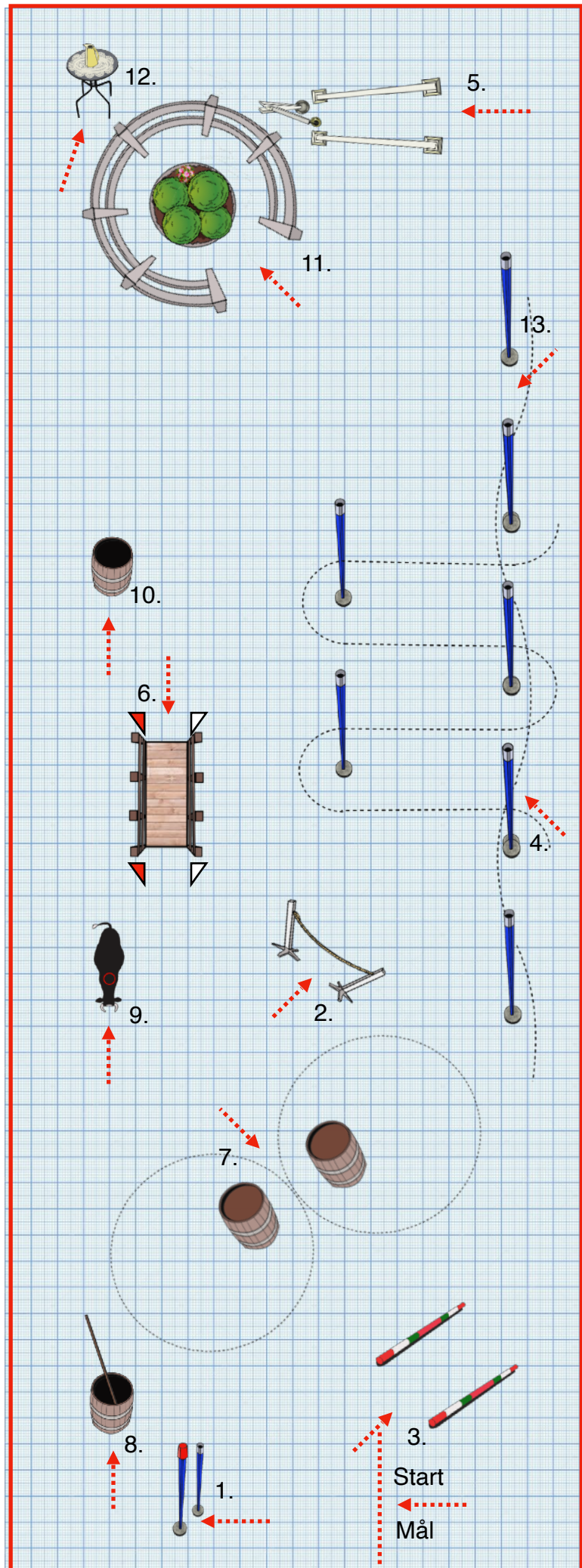

Uppsala PK

LA

220529

Teknik

Start

1. Flytta mugg
 2. Repgrind
 3. Sidvärts över bom undan höger skänkel
 4. Parallellslalom 1,3,5 galopp, 2,4 trav
 5. Klocka i korridor
 6. Träbro
 7. Två tunnor första vänster med övergång 1-3 steg
 8. Lans ur
 9. Ring
 10. Lans i
 11. Sidvärts över bommar, undan vänster skänkel
 12. Bord och kanna
 13. Fålla två varv, vänster först
 14. Enkelslalom bibehållen galopp
- Mål

Speed

Start

1. Flytta mugg
 2. Repgrind
 3. Sidvärts undan höger skänkel
 4. Parallellslalom
 5. Klocka i korridor
 6. Träbro
 7. Två tunnor, första vänster
 8. Lans ur
 9. Ring
 10. Lans i
 11. Sidvärts undan vänster skänkel
 12. Bord och kanna
 13. Fålla ett varv, valfritt varv
 14. Enkelslalom
- Mål

Nr 12. Bord och kanna utgår i speed

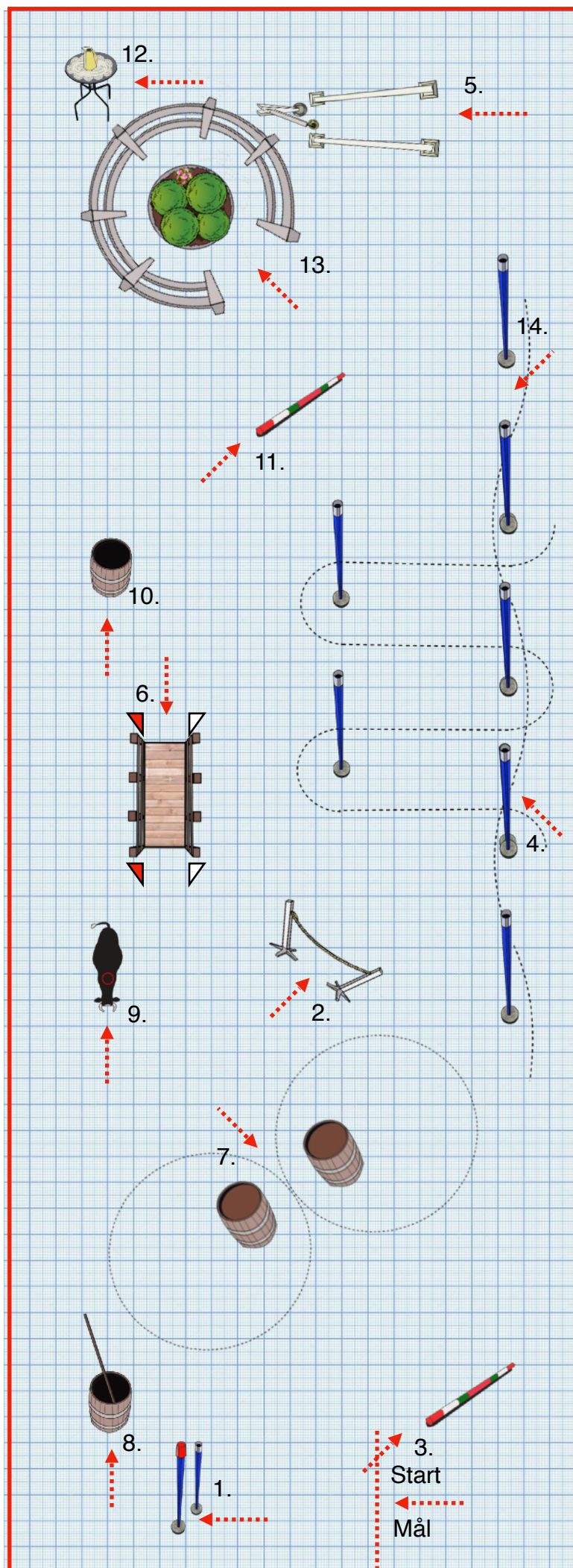

Uppsala PK

Msv
220529

Teknik

Start

1. Flytta mugg
2. Repgrind
3. Sidvärts över bom undan höger skänkel
4. Parallellslalom m byten
5. Klocka i korridor
6. Träbro
7. Två tunnor första vänster med byte
8. Lans ur
9. Ring
10. Sidvärts över bommar, undan vänster skänkel
11. Fålla två varv, vänster först
12. Lans i
13. Bord och kanna
14. Enkelslalom bibehållen galopp

Mål

Speed

Start

1. Flytta mugg
2. Repgrind
3. Sidvärts undan höger skänkel
4. Parallellslalom
5. Klocka i korridor
6. Träbro
7. Två tunnor, första vänster
8. Lans ur
9. Ring
10. Sidvärts undan vänster skänkel
11. Fålla ett varv, valfritt varv
12. Lans i
13. Bord och kanna
14. Enkelslalom

Mål

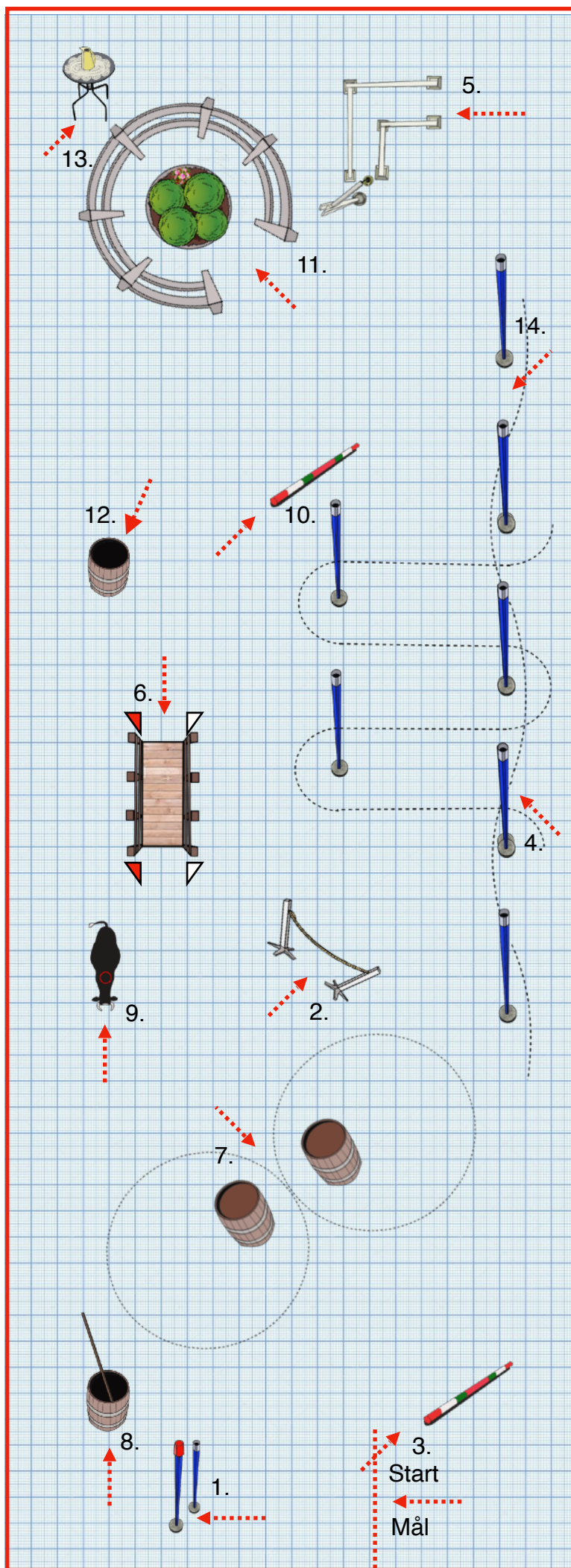

Uppsala PK

Svår Klass

220529

Teknik

Start

1. Flytta mugg
 2. Repgrind
 3. Sidvärts över bom undan höger skänkel
 4. Parallellslalom m byten
 5. Klocka i korridor
 6. Träbro
 7. Två tunnor första vänster med byte, därefter rygga i åtta
 8. Lans ur
 9. Ring
 10. Sidvärts över bommar, undan vänster skänkel
 11. Fålla två varv, vänster först
 12. Lans i
 13. Bord och kanna
 14. Enkelslalom med byten
- Mål

Speed

Start

1. Flytta mugg
 2. Repgrind
 3. Sidvärts undan höger skänkel
 4. Parallellslalom
 5. Klocka i korridor
 6. Träbro
 7. Två tunnor, första vänster
 8. Lans ur
 9. Ring
 10. Sidvärts undan vänster skänkel
 11. Fålla ett varv, valfritt varv
 12. Lans i
 13. Bord och kanna
 14. Enkelslalom
- Mål

